

# WARRANTY INFORMATION / INFORMATION NÉCESSAIRE À LA GARANTIE

Full Model No. from outer carton:/ Le numéro du modèle (voir sur la boîte) : \_\_\_\_\_

Date Purchased: / La date de l'achat : \_\_\_\_\_

Serial Number (from rating plate): / Le numéro de série (voir la plaque signalétique) : \_\_\_\_\_

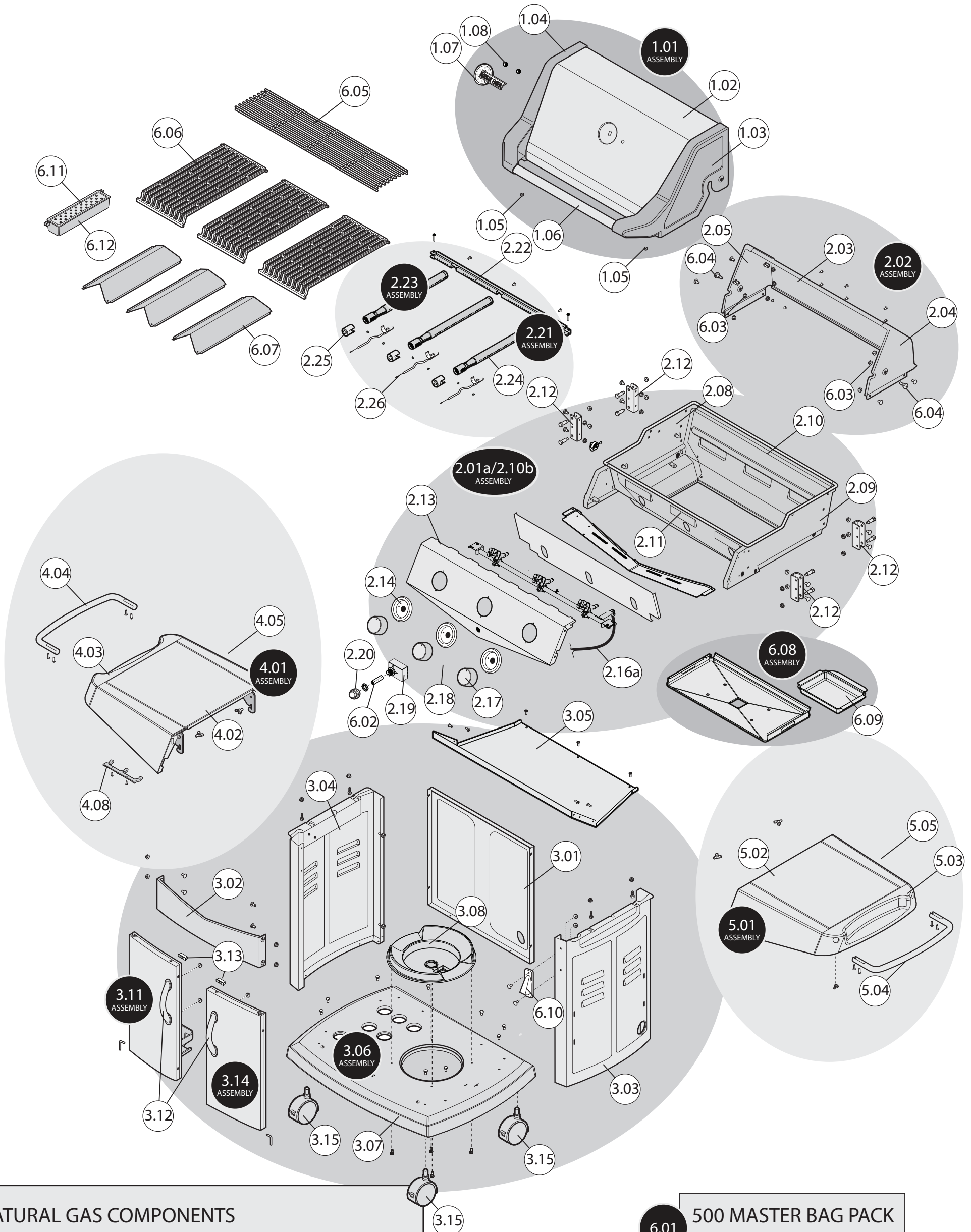

**6.01** 500 MASTER BAG PACK  
500 SAC PRINCIPAL

